

ACR 68

STAMPFER



ZUVERLÄSSIG UND LEISTUNGSSTARK

Der ACR 68 ist der ideale Stampfer für Bauunternehmer, welche einen leistungsstarken Stampfer mit Benzinmotor bevorzugen. Mit einem Einsatzgewicht von 68 Kilogramm und Kräften von 13 kN wird ein hervorragendes Verdichtungsergebnis garantiert. Der Stampfer ist ideal ausbalanciert und lässt sich präzise führen. Alternativ zum serienmässigen GX 100 Benzinmotor ist der ACR 68 auch mit dem Honda GXR 120 Motor erhältlich.

HERVORRAGENDES LAUFVERHALTEN

- Der niedrig liegende Schwerpunkt sorgt für eine ausgewogene Balance, verhindert das Kippen und vereinfacht die Maschinenführung
- Bestes Laufverhalten in dieser Leistungsklasse dank hervorragender Balance

BENUTZERFREUNDLICHER FÜHRUNGSBÜGEL

- Reduziert die Vibrationen für den Bediener und minimiert Ermüdungserscheinungen
- Dank der Höhenverstellung findet jeder Bediener seine optimale Arbeitsposition
- Maschine lässt sich von allen Seiten führen und bedienen, so dass auch enge Arbeitsbereiche gut erreichbar sind
- Offenes Design ermöglicht eine optimale Sicht auf den Stampffuss

PRAKTISCHER LUFTFILTER

- Das leistungsstarke Luftfiltersystem ist horizontal befestigt und lässt sich ohne Werkzeugeinsatz austauschen
- Ein optional erhältlicher Zyklonvorabscheider sorgt für eine bis zu fünffach längere Standzeit des Luftfilters

JEDERZEIT DER PASSENDE FUSS

- Fuss mit 280 mm Breite serienmässig
- Sieben alternative Breiten verfügbar, darunter auch eine asymmetrische Ausführung für die Verdichtung entlang von Wänden und Bordsteinkanten
- Verschleissarmer Stampffuss mit integrierter Stahlplatte
- Für den Fusswechsel sind nur vier Schrauben zu lösen

ANWENDUNGEN

- Grabenverdichtung
- Hinterfüllungen
- Leitungsarbeiten
- Fundamentarbeiten
- Ausbesserungsarbeiten an Strassen
- Enge Arbeitsbereiche

GEWICHTE UND ABMESSUNGEN

BETRIEBSGEWICHT	68 kg (150 lb)
A FUSS LÄNGE	340 mm (13.4 in)
B ARBEITSBREITE	280 mm (11 in)
C MASCHINENLÄNGE	710 mm (28 in)
D MASCHINENHÖHE	1020 mm (40.2 in)
E MASCHINENBREITE	355 mm (14 in)

MOTOR

MOTOR	Honda GX 100 / Honda GXR 120
BRENNSTOFF	Benzin
LEISTUNG	2.2 kW (3 HP) / 2.7 kW (3.7 HP)
DREHZAHL	4300 U / min

VERDICHUNGSLEISTUNG

SCHLAGZAHL	680 bpm
SPRUNGHÖHE	65 mm (2.6 in)
SCHLAGKRAFT	13 kN (2.9 lbf)
FLÄCHENLEISTUNG	225 m ² /h (2422 ft ² /h)
MAX. VERDICHUNGSTIEFE (ABHÄNGIG VON BODENBESCHAFFENHEIT)	50 cm (18 in)

VERSCHIEDENES

KRAFTSTOFFTANK	3.2 l (0.8 gal)
VORTRIEB	13.5 m / min (0.5 mph)
OPTIONALE STAMPFFUSSBREITEN	165–200–230–330–400 mm (6.5–7.87–9.1–13–16 in)

STANDARD AUSRÜSTUNG

- Vibrationsgedämpfter Führungsbügel
- Keine Werkzeuge für die täglichen Wartungsarbeiten erforderlich
- Vergaser mit integrierter Beschleunigerpumpe für den problemlosen und schnellen Motorstart
- Öldruckmangelsicherung mit LED-Anzeige
- Grosser Kraftstofftank
- Hochwertige, verschleissfeste Grundplatte mit 280 mm
- Honda-Motor mit zuverlässigem Starter
- Benzinmotor erfordert kein Benzingemisch auf der Baustelle
- Praktische Rollen zum einfachen Auf- und Abladen

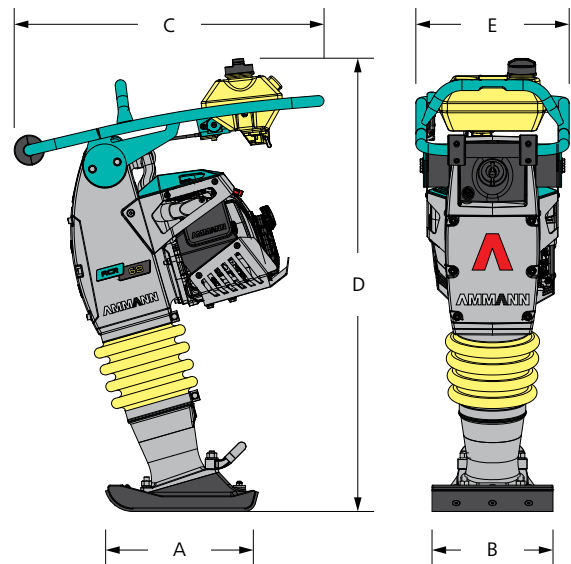

OPTIONEN

- Adapterstück für die Verkürzung der Bauhöhe um 10 cm
- Zyklonvorabscheider sorgt für eine bis zu fünffach höhere Standzeit des Luftfilters
- Sechs unterschiedlich grosse Fussplatten von 165 mm bis 400 mm
- Asymmetrische 340 mm Fussplatte für die Verdichtung entlang von Wänden und Bordsteinen
- Transporträder
- Betriebsstundenzähler